



Miro N5 和 N-JB 底座

PHANTOM Miro[®] N5 和底座

微型高速摄像机

小巧且坚固的机头
CXP 电缆保护确保数据安全
灵活性高，两款底座版本可选

特征和优势

微型相机，强大功能

- 三个组件同时工作，以确保高度灵活性和图像安全性。
- 坚固耐用的摄像机机头需单独购买，尺寸为 32 x 32 x 28 毫米 (1.25 x 1.25 x 1.1 英寸)，适用于紧凑空间和危险操作。
- 图像通过 CXP 线缆即时传输到坚固的底座上。有两款底座版本可供选择，N-JB 底座适用于特定系统需求，可以通过 Miro 接线盒连接多台摄像机；N-B 底座可以单独使用，或者通过适配器连接到 JBox。
- 满分辨率 768 x 600 下，拍摄速度可达 560 帧/秒，或在 128 x 32 分辨率下，速度高达 9,000 帧/秒。

聚焦于数据管理和安全性

- CXP 技术可以即时传输部分图像。
- 配备内置、不可拆卸型电池，在断电时提供数据保护。
- 240 GB 内置存储，确保数据安全。
- 8 GB RAM，最多高达 63 个分区，支持多片段拍摄。

拍摄速度和曝光时间

最大分辨率下的最高拍摄速度	560
最大拍摄速度	9,000
最小拍摄速度	30
连续可调分辨率 (CAR) 增量	128 x 32
最小曝光时间	30 μs
电子快门	全局快门
曝光功能	极限动态范围 (EDR)

成像部分

传感器类型	CMOS, 仅彩色
最大分辨率	768 x 600
位深度	10-位
像素尺寸	4.8 μm
传感器尺寸	3.6 x 2.8 mm; 4.68 mm 对角线
ISO 日光灯 (12232 STD)	彩色 400
ISO 钨丝灯 (12232 STD)	彩色 400
曝光指数	彩色 400 - 2,000
动态范围	59.8 dB
读出噪声	9.1 e-

帧速率表

该表格提供了常见分辨率和帧速率的组合。

最大帧速率 - FPS; (8GB 录制时间 - 秒)

分辨率 (宽 x 高)	Miro N5 和底座	分辨率 (宽 x 高)	Miro N5 和底座
768 x 600	560 [24.8]	256 x 128	3565 [54.7]
640 x 480	810 [25.5]	128 x 64	4865 [2 min. 40.4]
512 x 512	930 [26.2]	128 x 32	9000 [2min. 53.6]
256 x 256	2325 [42.0]		

提供 1000 FPS 的分辨率

480 x 480	1040 [26.7]
512 x 450	1045 [26.5]
512 x 472	1000 [26.4]



Miro N5 机头连接到其中一款底座上



连接和信号				
	N-JB 底座		N-B 底座	
以太网	通过系统电缆接入		通过 Fischer 接口接入	
时间码	IRIG 输入和输出 - 未调制		IRIG 输入 - 调制/未调制; IRIG 输出 - 未调制	
接口描述	Fischer 27 针	系统接口, 用于触发, IRIG 输入/输出, Strobe, 事件, Memgate, FSYNC, 以太网和 J-Box 电源	Fischer 12 针	捕获接口, 用于触发, IRIG 输入/输出, Strobe, 事件, Memgate, FSYNC 和通过 MiniBoB 的 Ready Out
	Fischer 6 针	远程控制接口, 未使用	Fischer 8 针	1 Gb 以太网
			Fischer 6 针	电源
	BNC	用于 CXP 线缆的 BNC 接口	BNC	用于 CXP 线缆的 BNC 接口
	带盖子的 BNC	用于 HD-SDI 的 BNC 接口	Capped BNC	用于 HD-SDI 的 BNC 接口
硬件触发	系统线缆, 连接到 Jbox		捕获接口, 连接到 MiniBoB	
软件触发	基于以太网通过 PCC, 通过基于图像的自动触发 (IBAT)			
同步	可通过 FSync 或 IRIG 时间码进行外同步			
记录功能	持续录制, 自动保存至内置存储			
视频输出	HD-SDI 可通过底座上的 BNC 接口提供			



控制操作	
软件和操作系统	Phantom PCC (Windows x64); 可提供 C/C++, C#, Python, MatLab 和 LabView 驱动的 SDK
基础文件格式	Phantom Cine RAW (.cine)
其他文件格式	使用 PCC 可简单的转码为以下格式: mp4, Apple ProRes, mov, avi, Tiff, JPG, DNG 以及更多其他格式。Cine 文件也直接和一些视频剪辑和运动分析程序兼容
突出的软件功能	自动保存至存储, 持续录制, 高级图像处理工具

内存和存储

RAM 缓存	8GB RAM
多片段	最多可达 63 个分区
非易失性媒体	包含 240GB 内置存储

机械外观

外壳选项	N-JB 底座和 N-B 底座
尺寸	N5 机头: 1.25 x 1.25 x 1.1" (32 x 32 x 28 mm); CXP 线缆: 3 米 (包含 N5 机头); 底座: 2.9 x 2.1 x 7.3" (75 x 53.5 x 187 mm)
重量	N5 机头: 0.2lb, 0.09kg; 底座: 1.4lb, 0.64kg
镜头接口	S 接口 / M12 接口
安装孔	N5 机头: 7 x M3x0.5 安装孔; 底座: 2 x 8.5 x 23.5 mm 插槽
冷却	主动冷却 静音模式可在捕捉画面时关闭风扇

供电

交流电源	100-240 VAC, 40W 电源适配器包含 N-B 底座
电压范围	N5 机头和底座: 16-32VDC
电源功耗	N5 机头: 2.5W 底座: 10W 典型功率, 充电时达到 18W
电池选项	内置电池以确保数据安全

工作环境

操作温度	0 到 +50°C
储藏温度	-20 到 +70°C
操作冲击	150G IAW MIL-STD-202G Method 213-B; 锯齿波, 11ms, 所有轴向 +/- 10 次脉冲
操作震动	24 Grms IAW MIL-STD-202G Method 214-A-; Figure 2A-1, Test Condition D, 15 分钟/轴向
合规	美国制造 CE Emissions – CE Compliant EN 61326-1 CE Immunity – CE Compliant EN 61326-1 FCC – CFR 47, Part 15, Subpart B & ICES-0003, Class A Safety - IEC 60950-1

全球支持网络

Phantom Miro N5 相机和底座由 Vision Research 全球服务和支 持网络提供支持, 从全球多个网点提供 PhantomCare 性能服务。多 种专业的服务可供选择, 得以最大化您的 Phantom 摄像机价值。

登陆我们的服务与支持网页了解更多

www.phantomcameras.cn

联系销售

邮箱: phantom.china@ametek.com

电话: 400.108.0048/021.5868111*155

联系技术与售后服务

邮箱: phantom-support@ametek.com

电话: 021.5868.5111*120/141

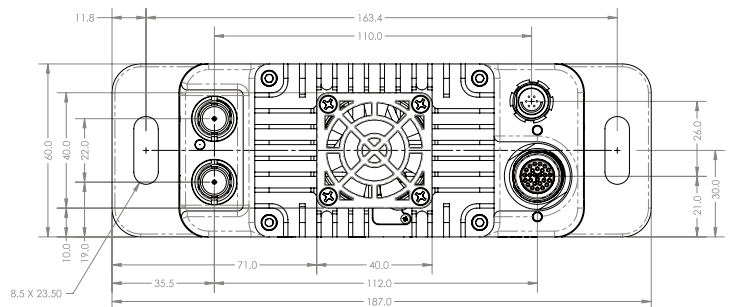
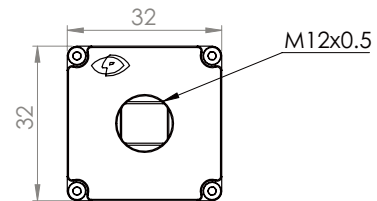

关于 VISION RESEARCH

持续专注。Vision Research 自 1950 年起, 始终专注于设计和制造高速摄影机。我们将目光集中于开发和制造最前沿的高速摄影机, 并提供技术支持。

VISION
RESEARCH

AMETEK
MATERIALS ANALYSIS DIVISION

100 Dey Road
Wayne, NJ 07470 USA
+1.973.696.4500